

Osprzęt do koparek

Poznaj nasz hydrauliczny osprzęt do wyburzania, recyklingu oraz rozbijania skał.

 **Epiroc**



TECHBUD

Przeгляд produktów

Poznaj nasz osprzęt hydrauliczny, który dzięki unikalnej technologii jest lekki, kompaktowy i mocniejszy niż dotychczas.



SB
55 – 1060 kg



MB
750 – 1650 kg



HB
2000 – 10 000 kg



Młoty hydrauliczne

strony 8-13



HC
160 – 1400 kg



Zagęszczarki hydrauliczne

strony 14-15



CB
320 – 2600 kg



Nożyce do betonu

strony 16-17



CC
1750–7100 kg



Nożyce tnąco-kruszące

strony 18-19



DP
2070–2930 kg



Kruszarki wyburzeniowe

strony 20-21



BP
2090–3790 kg



Kruszarki hydrauliczne

strony 22-23



MG
90–5300 kg



Chwytyki do gruzu

strony 24-25



SC
2500–8250 kg



Nożyce do cięcia stali

strony 26-27



HM
1550–2000 kg



Magnesy hydrauliczne

strony 28-29



BC
2250–6050 kg



Łyżki kruszące

strony 30-31



wyburzanie



przemieszczanie
gruntu



recykling







Czas na rewolucję w branży. Czas na Epiroc.

Stworzyliśmy pierwszy w historii młot hydrauliczny. Przyznany w 1963 r. patent wyznaczył nową erę w projektowaniu narzędzi hydraulicznych montowanych na koparkach. Od tego czasu klienci z całego świata coraz chętniej korzystają z wydajnego osprzętu naszej produkcji.

Obecnie sieć dystrybucji dostarcza maszyny do ponad 180 krajów a centra obsługi znajdują się w 60 lokalizacjach. Teraz działamy pod marką Epiroc – reszta pozostaje bez zmian. Zespół sprzedaży oraz sieć partnerów handlowych i serwisowych zostanie zachowana, czyli „business as usual”.

Tylko jedna rzecz jest całkowicie nowa. Wybudowaliśmy centrum logistyczne w Essen, które będzie organizować dystrybucję narzędzi i części z pobliskiej fabryki. Logistyka prowadzona przez jeden zakład oznacza szybszy serwis – dzięki temu Twoje maszyny będą działać bez przestojów.



Solidny wybór

Młoty o monolitycznej budowie znakomicie sprawdzają się podczas wyburzania wewnętrznych lub zewnętrznych lekkich struktur betonowych i chodników asfaltowych, do wykonywania prac ziemnych, skuwania warstw pod ziemią, czyszczenia kadzi lub konwertorów w odlewniach.

Odzysk energii wykorzystuje energię powrotną bijaka w celu redukcji drgań i zwiększenia wydajności.

Opatentowany, bezobsługowy akumulator wysokiego ciśnienia zapewnia stałą moc i niezawodność.

Opcjonalny automatyczny układ smarowania **ContiLube II micro** (SB 52 – 552) lub **ContiLube II** (SB 702 – 1102) optymalizuje proces smarowania, zmniejsza nakład prac konserwacyjnych i skraca przestoje do minimum.

Zintegrowany zawór nadmiarowy ciśnienia chroni przed przeciążeniem.

Opatentowana blokada narzędzia zwiększa jego żywotność, umożliwiając przy tym szybką i prostą wymianę.

Wyjątkowa koncepcja monolitycznego korpusu redukuje liczbę części, zapewnia dużą trwałość oraz, kompaktową i lekką konstrukcję.



Seria SB		SB 52	SB 102	SB 152	SB 202	SB 302	SB 452	SB 552	SB 702	SB 1102
Klasa wagowa maszyny nośnej ¹⁾	t	0,7 – 1,1	1,1 – 3	1,9 – 4,5	2,5 – 6	4,5 – 9	6,5 – 13	9 – 15	10 – 17	13 – 24
Masa robocza ²⁾	kg	55	90	140	200	300	440	520	720	1060
Średnica narzędzia	mm	40	45	50	65	80	95	100	105	120
Maks. moc hydrauliczna	kW	7	9	11	17	20	25	29	34	40
Przepływ oleju	l/min	12 – 27	16 – 35	25 – 45	35 – 65	50 – 80	55 – 100	65 – 115	80 – 120	100 – 135
Ciśnienie robocze	bar	100 – 150	100 – 150	100 – 150	100 – 150	100 – 150	100 – 150	100 – 150	120 – 170	130 – 180
Częstotliwość udaru	udar/min	750 – 1700	750 – 2300	850 – 1900	850 – 1800	600 – 1400	550 – 1250	650 – 1150	600 – 1050	550 – 850
Gwarantowany poziom hałasu ³⁾	dB(A)	117	115	114	118	119	122	126	122	123
A	mm	444	571	686	727	807	849	919	1012	1166
B	mm	255	265	280	330	400	470	495	520	610

¹⁾ Podany ciężar odnosi się jedynie do standardowych maszyn nośnych. Eventualne różnice muszą być przed montażem urządzenia uzgodnione z firmą Epiroc.

²⁾ Mocowanie standardowego narzędzia z płytą adaptacyjną średniej wielkości.

³⁾ EN ISO 3744 zgodnie z dyrektywą 2000/14/WE.

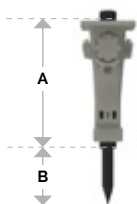

Dzięki wąskiej i zwartej budowie seria SB świetnie sprawdza się podczas prac w ciasnych przestrzeniach, np. w budynkach, wzdłuż murów lub w wykopach.



Niski poziom drgań

Średnie młoty hydrauliczne idealnie nadają się do wyburzania betonu i asfaltu, rozbijania nadgabarytów oraz kruszenia miękkich i średnio twardych skał.

Automatyczny układ smarowania **ContiLube II** optymalizuje proces smarowania i skraca przestoje do minimum.

Konstrukcja **VibroSilenced Plus** z niemetalicznymi elementami amortyzującymi mechanizmu udarowego w całości zamkniętym module redukuje hałas i poziom drgań.

Odzysk energii automatycznie wykorzystuje energię powrotną bijaka w celu redukcji drgań i zwiększenia wydajności.

Opcjonalny aktywny, dwustopniowy system uszczelniający **DustProtector II** wydłuża okresy międzyserwisowe komponentów i obniża zużycie środków smarnych.



Automatyczny system zmiany długości skoku bijaka **AutoControl** reguluje moc wyjściową w trakcie pracy, zapewniając jej optymalizację.

Tryb krótkiego skoku w miękkim materiale

Energia udaru  Normalna siła udaru
Częstotliwość udaru  Wysoka częstotliwość udaru

Tryb długiego skoku w twardym materiale

Energia udaru  Wysoka siła udaru
Częstotliwość udaru  Normalna częstotliwość udaru

Opatentowany system **StartSelect** umożliwia operatorowi dostosowanie trybu pracy maszyny w zależności od kruszonego materiału.

AutoStop zapobiega jądowym uderzeniom na twardym podłożu.

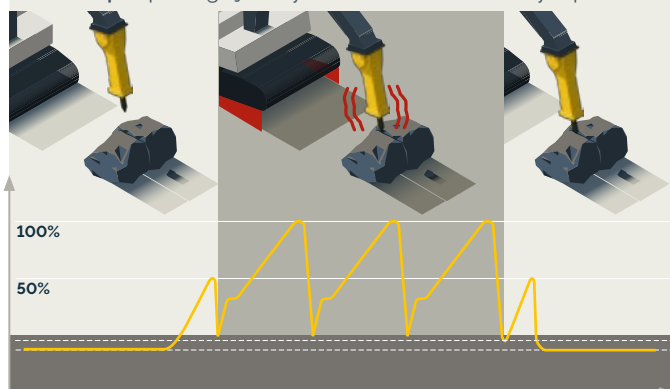

AutoStart ułatwia rozpoczęcie kucia na niestabilnym podłożu.

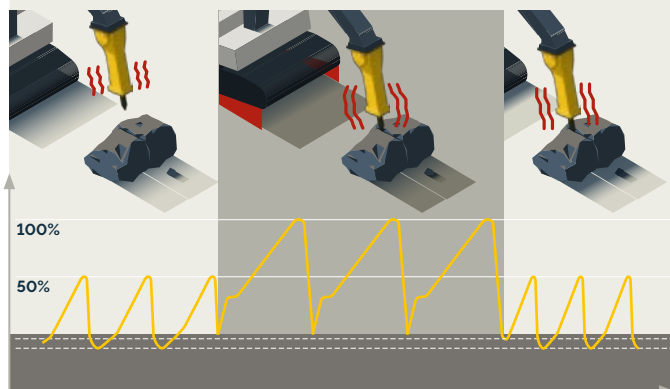

Średnie młoty hydrauliczne są przeznaczone do różnych zadań, oferując kombinację dużej wydajności i skuteczności.

Seria MB

		MB 750	MB 1000	MB 1200	MB 1500	MB 1650
Klasa wagowa maszyny nośnej ¹⁾	t	10 – 17	12 – 21	15 – 26	17 – 29	19 – 32
Masa robocza ²⁾	kg	750	1000	1200	1500	1650
Średnica narzędzia	mm	100	110	120	135	140
Maks. moc hydrauliczna	kW	34	39	42	46	51
Przepływ oleju	l/min	80 – 120	85 – 130	100 – 140	120 – 155	130 – 170
Ciśnienie robocze	bar	140 – 170	160 – 180	160 – 180	160 – 180	160 – 180
Częstotliwość udaru	udar/min	370 – 840	350 – 750	340 – 680	330 – 680	320 – 640
Gwarantowany poziom hałasu ³⁾	dB(A)	117	120	120	121	121

Wersja standardowa

A	mm	1320	1458	1494	1550	1573
B	mm	510	570	600	635	670

Wersja DustProtector II

A	mm	1400	1548	1580	1630	1673
B	mm	430	480	515	555	570

¹⁾ Podany ciężar odnosi się jedynie do standardowych maszyn nośnych. Ewentualne różnice muszą być przed montażem urządzenia uzgodnione z firmą Epiroc.

²⁾ Mocowanie standardowego narzędzia z płytą adaptacyjną średniej wielkości.

³⁾ EN ISO 3744 zgodnie z dyrektywą 2000/14/WE.

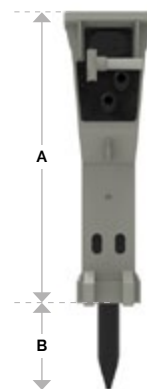

Przełomowa skuteczność

Ciężkie młoty hydrauliczne znakomicie nadają się do bezwybuchowego wydobycia materiału skalnego oraz kruszenia na placach budowy oraz w kamieniołomach, na powierzchni oraz w kopalniach, a także do wyburzania litego betonu zbrojonego.

Automatyczny układ smarowania **ContiLube II** optymalizuje proces smarowania i skraca przestoje do minimum.

Odzysk energii automatycznie wykorzystuje energię powrotną bijaka w celu redukcji drgań i zwiększenia wydajności.

Konstrukcja **VibroSilenced Plus** z niemetalicznymi elementami amortyzującymi mechanizmu uderzeniowego w całkowicie zamkniętym module redukuje hałas i poziom drgań.

Opcjonalny aktywny, dwustopniowy system uszczelniający **DustProtector II** wydłuża okresy międzyserwisowe komponentów i obniża zużycie środków smarnych.



Zintegrowany ciśnieniowy zawór odcinający **PowerAdapt** chroni przed przeciążeniem.

Automatyczny system zmiany długości suwu bijaka **AutoControl** reguluje moc wyjściową w trakcie pracy, zapewniając jej optymalizację.

Tryb krótkiego skoku w miękkim materiale

Energia uderu
Częstotliwość uderu



Normalna siła uderu
Krótka częstotliwość uderu

Tryb długiego skoku w twardym materiale

Energia uderu
Częstotliwość uderu



Wysoka siła uderu
Normalna częstotliwość uderu

Opatentowany system **IPS (Intelligent Protection System)** automatycznie dostosowuje tryb pracy, umożliwiając precyzyjne rozpoczęcie kucia oraz chroniąc przed uderzeniami jałowymi.

IPS to połączenie zalet funkcji **AutoStart** i **Auto-Stop**: łatwe pozycjonowanie narzędzi oraz zabezpieczenie przed jałowymi uderzeniami.

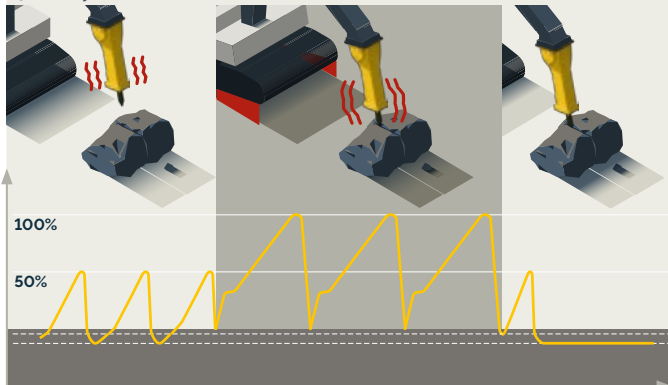

Dzięki wytrzymałej i trwałej konstrukcji ciężkie młoty hydrauliczne nadają się do najtrudniejszych prac.



Seria HB		HB 2000	HB 2500	HB 3100	HB 3600	HB 4100	HB 4700	HB 5800	HB 7000	HB 10000
Klasa wagowa maszyny nośnej ¹⁾	t	22 – 38	27 – 46	32 – 52	35 – 63	40 – 70	45 – 80	58 – 100	70 – 120	85 – 140
Masa robocza ²⁾	kg	2000	2500	3100	3600	4100	4700	5800	7000	10 000
Średnica narzędzia	mm	145	155	165	170	180	190	200	210	240
Maks. moc hydrauliczna	kW	57	66	81	90	96	108	117	135	159
Przepływy oleju	l/min	150 – 190	170 – 220	210 – 270	240 – 300	250 – 320	260 – 360	310 – 390	360 – 450	450 – 530
Ciśnienie robocze	bar	160 – 180	160 – 180	160 – 180	160 – 180	160 – 180	160 – 180	160 – 180	160 – 180	160 – 180
Częstotliwość uderu	udar/min	300 – 625	280 – 580	280 – 560	280 – 560	280 – 550	280 – 540	280 – 480	280 – 450	250 – 380
Gwarantowany poziom hałasu ³⁾	dB(A)	120	121	120	123	124	126	121	121	123
Wersja standardowa										
A	mm	1861	2042	2209	2274	2359	2454	2580	2855	-
B	mm	635	640	675	700	750	790	815	835	-
Wersja DustProtector II										
A	mm	1926	2087	2254	2318	2404	2509	2635	2905	3142
B	mm	570	600	630	650	705	730	760	785	800

¹⁾ Podany ciężar odnosi się jedynie do standardowych maszyn nośnych. Ewentualne różnice muszą być przed montażem urządzenia uzgodnione z firmą Epiroc.

²⁾ Mocowanie standardowego narzędzia z płytą adaptacyjną średniej wielkości.

³⁾ EN ISO 3744 zgodnie z dyrektywą 2000/14/WE.

Na stałym gruncie

Zagęszczarki hydrauliczne zaprojektowano z myślą o skutecznym zagęszczaniu w wykopach, wyrównywaniu gruntu, wykonywaniu wałów, umieszczaniu pali lub szalunków w wykopach.

Opcjonalny nieograniczony **hydrauliczny układ obrotu 360°** umożliwia dokładne przyłożenie narzędzia i precyzyjną pracę (HC 350 – 1050).

Zintegrowany **zawór regulacji przepływu i ciśnienia** chroni przed przeciążeniem.

Opcjonalna **płyta** do usuwania i przemieszczania gruntu.

Aby ulepszyć rozkład sił i zoptymalizować obciążenia, zewnętrzne stopy amortyzujące są **pochylone pod kątem 15°**.

Ręczne smarowanie nie jest konieczne dzięki **stałej** kąpeli olejowej.



Seria HC

		HC 150 ³⁾	HC 350 ³⁾	HC 450 ³⁾	HC 850 ³⁾	HC 1050 ³⁾
Wersja statyczna						
Klasa wagowa maszyny nośnej ¹⁾	t	1 – 3	3 – 8	4 – 9	9 – 20	20 – 40
Masa robocza ²⁾	kg	160	320	430	880	1130
Masa maszyny	kg	140	286	400	828	1044
A	mm	486	623	622	764	786
B	mm	295	475	610	710	864
C	mm	721	846	929	1272	1364
Wersja obrotowa						
Klasa wagowa maszyny nośnej ¹⁾	t	-	4 – 8	5 – 9	9 – 20	20 – 40
Masa robocza ²⁾	kg	-	440	550	1055	1400
Masa maszyny	kg	-	408	522	1003	1304
A	mm	-	913	912	1054	1088
B	mm	-	475	610	710	864
C	mm	-	846	929	1272	1364
Wersja statyczna i obrotowa						
Częstotliwość	Hz	35	35	37	37	37
Siła odśrodkowa	kN	13,7	22,6	35,3	71,6	103
Powierzchnia płyty dennej	m ²	0,17	0,31	0,40	0,68	0,90
Przepływ oleju	l/min	30	57	76	114	151
Maks. ciśnienie robocze	bar	150	150	150	150	150
Przepływ oleju w układzie obrotu	l/min	-	25	25	25	25
Maks. ciśnienie robocze w układzie obrotu	bar	-	320	320	320	320

¹⁾ Podany ciężar odnosi się jedynie do standardowych maszyn nośnych. Eventualne różnice muszą być przed montażem urządzenia uzgodnione z firmą Epiroc.

²⁾ Z płyta adaptacyjną średniej wielkości.

³⁾ Wymagany przewód spustowy.

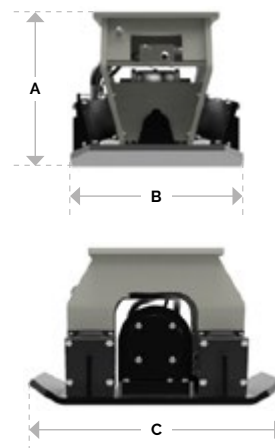

Nasze ciche zagęszczarki hydrauliczne pracują szybko, ich obsługa jest prosta a pozycjonowanie narzędzia – łatwe.

Efektywne wyburzanie

Nasze nożyce do betonu znakomicie sprawdzą się w wyburzaniu struktur ze zbrojonego betonu.

Nieograniczony **hydrauliczny układ obrotu 360°** umożliwia dokładne przyłożenie narzędzia i precyzyjną pracę.

Krótsze cykle robocze zapewnia zintegrowany zawór regulacji prędkości.

Pełna ochrona siłownika hydraulicznego dzięki zastosowaniu **oston tłoczyska**.

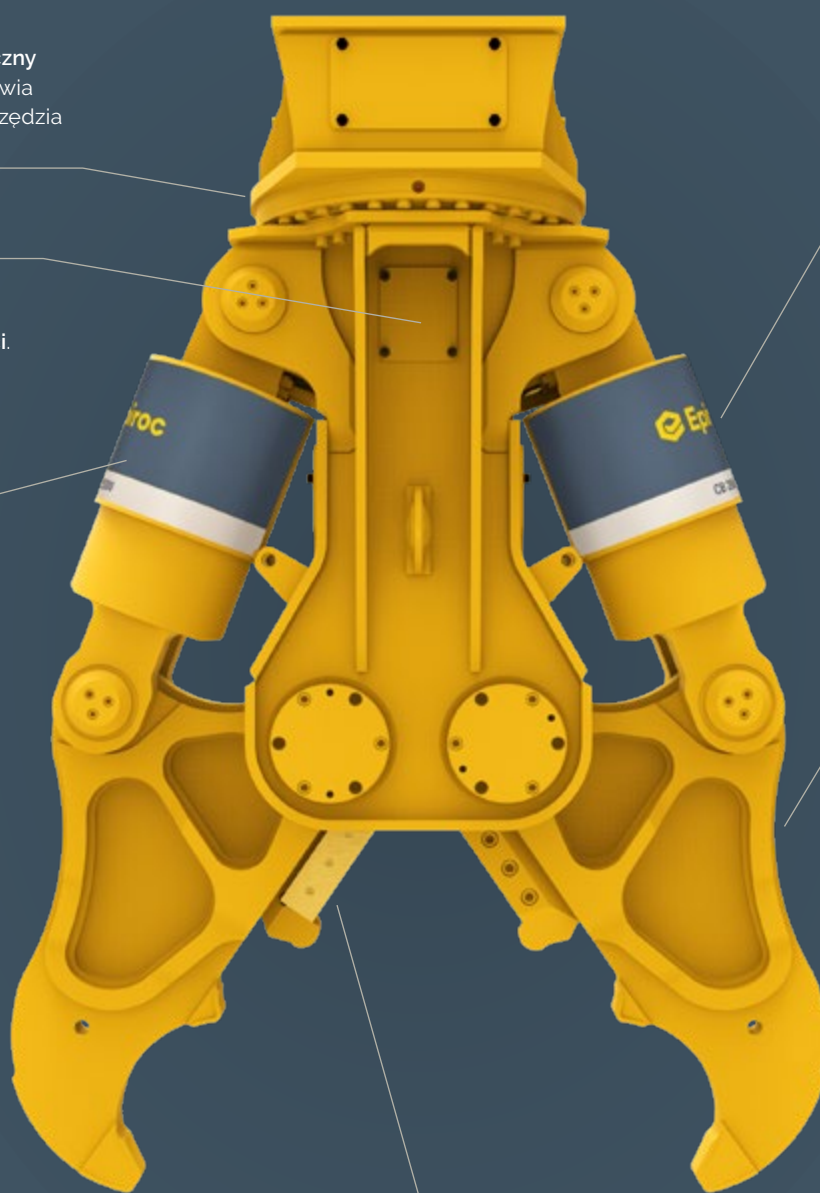

Ostrza tnące można obracać i wymieniać.

Dwa potężne siłowniki hydrauliczne dostarczają praktycznie stałą siłę zamykania dla wyższej wydajności.

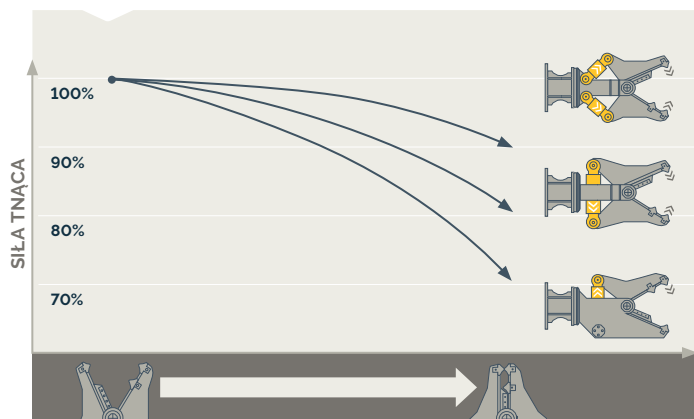

Dwie niezależnie napędzane szczęki eliminują siły gnące, redukując poziom naprężeń.

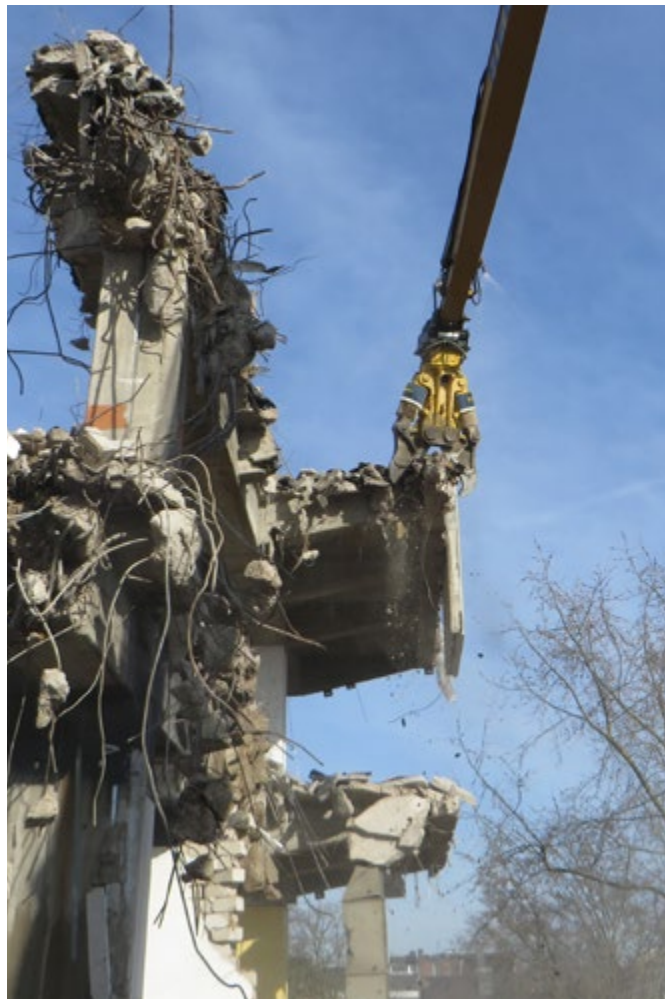
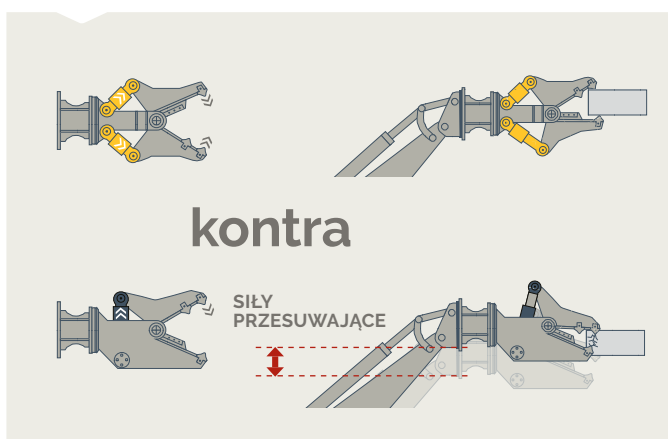

Lekkie nożyce do betonu są idealne do prac na dużych wysokościach. Znakomite rozwiązanie w obszarach mieszkalnych.

Seria CB

		CB 350	CB 750	CB 950	CB 2500
Klasa wagowa maszyny nośnej ¹⁾	t	2 - 8	7 - 14	12 - 20	20 - 35
Masa robocza ²⁾	kg	320	730	940	2600
Masa maszyny	kg	290	617	794	2370
A	mm	907	1374	1700	2260
B	mm	380	480	680	1100
C	mm	219	269	324	750
D	mm	90	140	140	240
F1	t	199	236	312	360
F2	t	53	57	89	100
Długość cyklu (otwarcie/zamknięcie)	sek	3,8 / 3,0	3,4 / 2,6	5,8 / 5,0	3,8 / 2,8
Przeptyw oleju (otwarcie/zamknięcie)	l/min	50 - 90	90 - 180	90 - 180	150 - 250
Maks. ciśnienie robocze (otwarcie i zamknięcie)	bar	300	350	350	350
Przeptyw oleju w układzie obrotu	l/min	5 - 10	20 - 25	20 - 25	35 - 50
Maks. ciśnienie robocze w układzie obrotu	bar	170	210	210	170

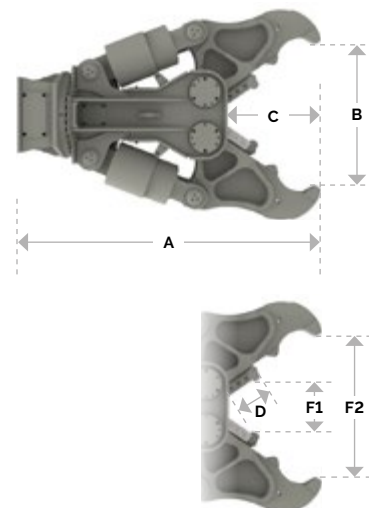

¹⁾ Podany ciężar odnosi się jedynie do standardowych maszyn nośnych. Ewentualne różnice muszą być przed montażem urządzenia uzgodnione z firmą Epiroc.

²⁾ Z płytą adaptacyjną średniej wielkości.

Precyzyjne cięcie

Wielofunkcyjne nożyce tnąco-kruszące z wymiennymi szczękami można stosować w wyburzaniu, redukcji nadgabarytów struktur betonowych oraz do cięcia stali na placach budowy.

Nieograniczony **hydrauliczny układ obrotu 360°** umożliwia dokładne przyłożenie narzędzia i precyzyjną pracę.

Krótsze cykle robocze zapewnia zintegrowany **zawór regulacji prędkości**

Pełna ochrona siłownika hydraulicznego dzięki zastosowaniu **osłon tłoczyska**.

CAPS, czyli system mocowania i pozycjonowania ułatwia zmianę typu szczęki na placu budowy, aby dopasować je do rodzaju pracy.



Zęby kruszące wersji U są wymienne.

Zęby tnące wersji U i S można obracać lub wymieniać.

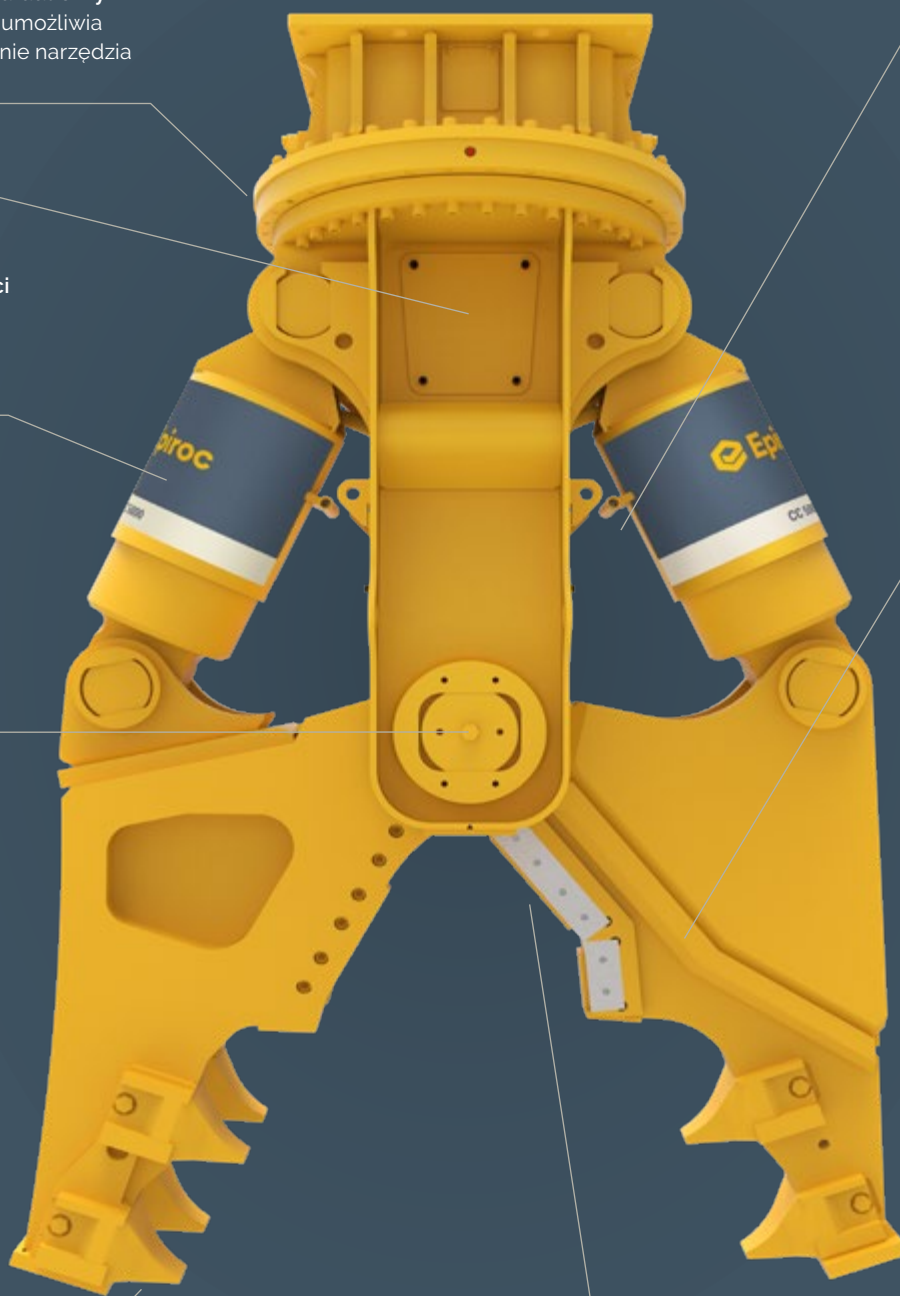

Dwa potężne siłowniki hydrauliczne dostarczają praktycznie stałą siłę zamykania dla wyższej wydajności.

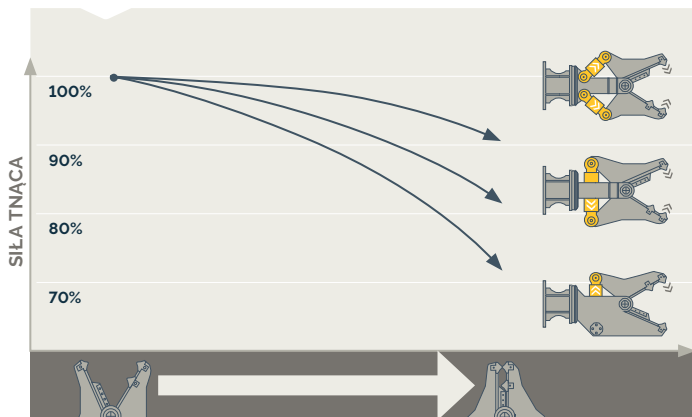

Bardzo uniwersalne i niezawodne nożyce tnąco-kruszące są wyposażone w dwa potężne siłowniki hydrauliczne dla najwyższej produktywności.

Dwie niezależnie napędzane szczęki eliminują siły gnące, redukując poziom naprężeń.

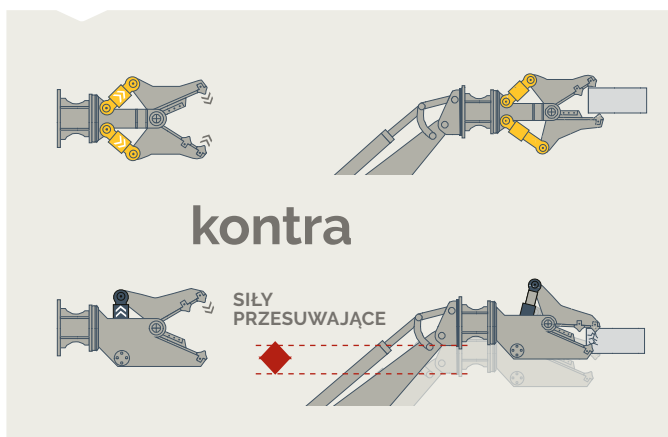

Seria CC

Klasa wagowa maszyny nośnej ¹⁾

t CC 1700 CC 2300 CC 3100 CC 3700 CC 5000 CC 7000

15 - 25 20 - 30 25 - 40 32 - 50 45 - 65 58 - 85

Wersja uniwersalna (U)

	Masa robocza ²⁾	kg	1900	2300	3100	3700	5050	7100
	Masa maszyny	kg	1760	2150	2880	3400	4730	6450
	A	mm	2044	2159	2341	2420	2960	3100
	B	mm	740	750	870	1000	1300	1400
	C	mm	615	660	700	765	1090	1150
	D	mm	350	350	350	525	525	525
	F1	t	225	257	430	510	620	830
	F2	t	57	70	104	126	155	180

Wersja do cięcia stali (S)

	Masa robocza ²⁾	kg	1750	2100	2850	3400	4830	6750
	Masa maszyny	kg	1610	1950	2635	3110	4510	6000
	A	mm	1868	1983	2059	2320	2800	2930
	B	mm	370	415	400	440	720	750
	C	mm	430	485	465	625	865	900
	D	mm	380	380	380	525	875	875
	F1	t	225	294	430	510	620	830
	F2	t	79	87	145	147	198	205

Wersja uniwersalna i do cięcia stali

Długość cyklu (otwarcie/zamknięcie)	sek	1,7 / 1,6	1,7 / 1,6	3,1 / 2,9	3,0 / 2,8	3,7 / 3,2	3,7 / 3,7
Przepływ oleju	l/min	150 - 250	150 - 250	150 - 250	220 - 350	350 - 450	450 - 550
Maks. ciśnienie robocze	bar	350	350	350	350	350	350
Przeptyw oleju	l/min	35 - 50	35 - 50	35 - 50	35 - 50	45 - 55	45 - 55
Maks. ciśnienie robocze	bar	170	170	170	170	115	115

¹⁾ Podany ciężar odnosi się jedynie do standardowych maszyn nośnych. Ewentualne różnice muszą być przed montażem urządzenia uzgodnione z firmą Epiroc.

²⁾ Z płytą adaptacyjną średniej wielkości.

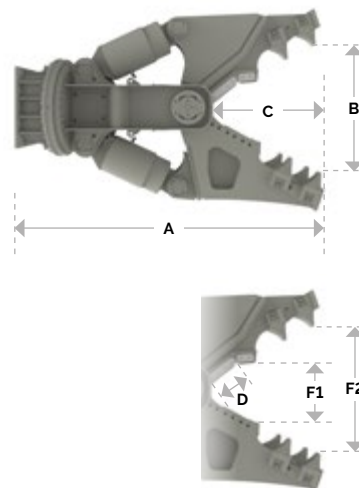

Oczyszczanie obszaru roboczego

Prosta konstrukcja kruszarek wyburzeniowych sprawia, że narzędzia te są optymalnie przygotowane do wstępnego wyburzania i kruszenia niezbrojonych i zbrojonych konstrukcji betonowych.

Krótsze cykle robocze zapewnia zintegrowany zawór regulacji prędkości.

Pełna ochrona siłownika hydraulicznego dzięki zastosowaniu osłony tłoczyska.

Ostrza tnące można obracać i wymieniać.

Wymienne nakładki kruszące.



Nakładka do wstępnego wyburzania.



Nakładka do wyburzania i recyklingu.

Nieograniczony hydrauliczny układ obrotu 360° umożliwia dokładne przyłożenie narzędzia i precyzyjną pracę.

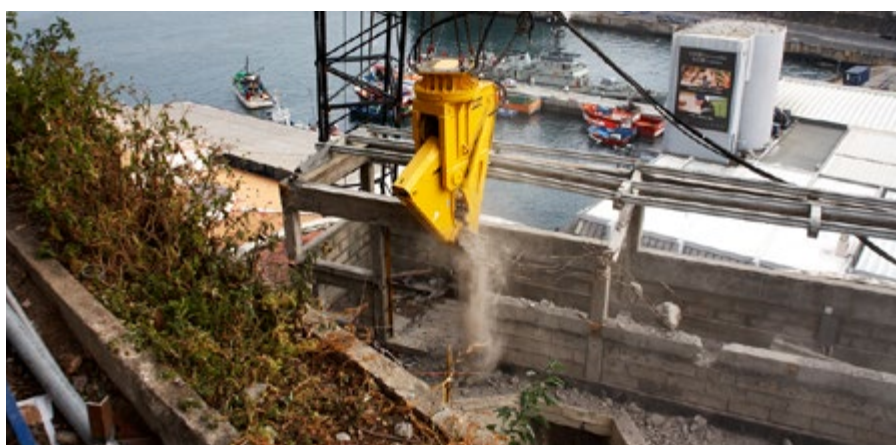

Gwarancja długoterminowego użytkowania kruszarek wyburzeniowych dzięki ich niezwykle trwałej konstrukcji. Części zużywalne można łatwo wymienić także na placu budowy.

Seria DP		DP 2000	DP 2800
Klasa wagowa maszyny nośnej ¹⁾	t	18 – 27	25 – 35
Masa robocza ²⁾	kg	2070	2930
Masa maszyny	kg	1930	2725
A	mm	2320	2550
B	mm	780	965
C	mm	650	930
D	mm	190	350
X	mm	340	345
Y	mm	460	480
F1	t	265	320
F2	t	85	100
Długość cyklu (otwarcie/zamknięcie)	sek	4,0 / 4,0	4,0 / 4,0
Przeptyw oleju (otwarcie/zamknięcie)	L/min	150 – 250	250 – 350
Maks. ciśnienie robocze (otwarcie i zamknięcie)	bar	350	350
Przeptyw oleju w układzie obrotu	L/min	35 – 50	35 – 50
Maks. ciśnienie robocze w układzie obrotu	bar	170	170

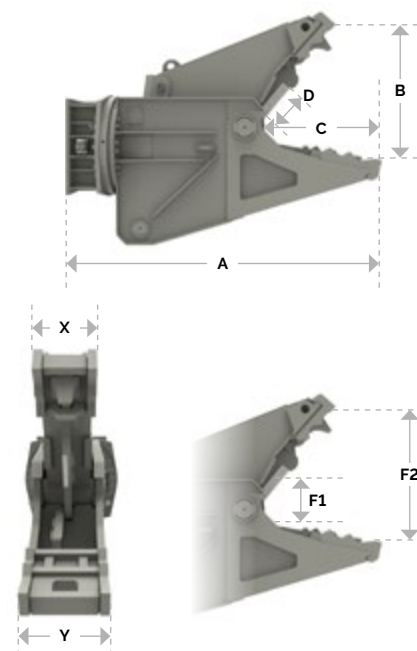

¹⁾ Podany ciężar odnosi się jedynie do standardowych maszyn nośnych. Ewentualne różnice muszą być przed montażem urządzenia uzgodnione z firmą Epiroc.

²⁾ Z płytą adaptacyjną średniej wielkości.

Uniwersalne i niezawodne

Kruszarki hydrauliczne o optymalnym kącie ustawienia szczęk służą do oddzielania prętów zbrojeniowych od betonu.

Opcjonalny nieograniczony hydrauliczny układ obrotu 360° umożliwia dokładne przyłożenie narzędzia i precyzyjną pracę.

Krótsze cykle robocze zapewnia zintegrowany zawór regulacji prędkości

Pełna ochrona siłownika hydraulicznego dzięki zastosowaniu osłony tłoczyska.

Wymienna nakładka krusząca

Ostrza tnące można obracać i wymieniać.





Przemysłowy projekt kruszarek hydraulicznych to gwarancja sprawnego wyburzania wstępnego sufitów i ścian.

Seria BP

		BP 2050	BP 3050
Wersja bez obrotu			
Klasa wagowa maszyny nośnej ¹⁾	t	18 – 27	25 – 40
Masa robocza ²⁾	kg	2090	3100
Masa maszyny	kg	1890	2750
A	mm	2240	2590
B	mm	875	1020
C	mm	610	650
D	mm	190	190
X	mm	430	590
Y	mm	550	650
Wersja obrotowa			
Klasa wagowa maszyny nośnej ¹⁾	t	22 – 27	30 – 40
Masa robocza ²⁾	kg	2560	3790
Masa maszyny	kg	2360	3440
A	mm	2630	2990
B	mm	875	1020
C	mm	610	650
D	mm	190	190
X	mm	430	590
Y	mm	550	650
Wersja statyczna i obrotowa			
F1	t	290	365
F2	t	90	115
Długość cyklu (otwarcie/zamknięcie)	sek	2,9/2,5	2,7/2,7
Przeptyw oleju (otwarcie/zamknięcie)	L/min	150 – 250	150 – 250
Maks. ciśnienie robocze (otwarcie i zamknięcie)	bar	350	350
Przeptyw oleju w układzie obrotu	L/min	35 – 50	35 – 50
Maks. ciśnienie robocze w układzie obrotu	bar	170	170

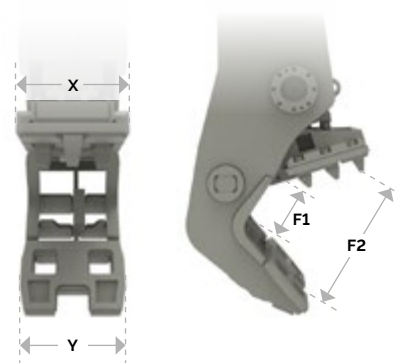
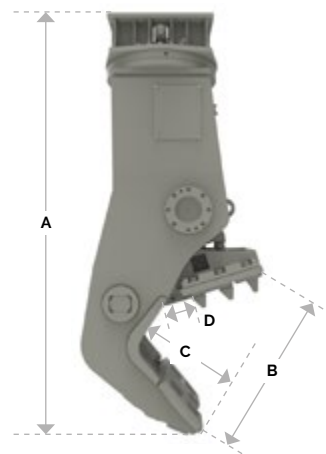

¹⁾ Podany ciężar odnosi się jedynie do standardowych maszyn nośnych. Ewentualne różnice muszą być przed montażem urządzenia uzgodnione z firmą Epiroc.

²⁾ Z płyty adaptacyjną średniej wielkości.

Wydajne przemieszczanie

Chwytaaki do gruzu są idealne do ładowania i sortowania różnych materiałów oraz do wyburzania konstrukcji drewnianych i murowanych.

Nieograniczony hydrauliczny układ obrotu 360° umożliwia dokładne przyłożenie narzędzia i precyzyjną pracę.



Trwałe szczęki perforowane zapewniają dobrą widoczność podczas pracy.

Seria MG		MG 100	MG 200	MG 300	MG 400	MG 500	MG 800	MG 1000
Klasa wagowa maszyny nośnej ¹⁾	t	0,7 – 1,2	1,2 – 3	2 – 5	4 – 8	5 – 9	10 – 16	12 – 20
Masa robocza ²⁾	kg	90	175	290	450	460	825	1150
Masa maszyny	kg	71	155	255	384	396	752	966
A	mm	620	630	750	880	880	1150	1265
B	mm	600	900	1187	1480	1585	1791	1900
C	mm	310	450	500	600	700	800	800
F1	t	0,6	1,5	2,0	2,3	2,4	3,8	4,6
Objętość ładunku	m ³	0,02	0,05	0,11	0,21	0,25	0,35	0,49
Przepływ oleju (otwarcie/zamknięcie)	l/min	10 – 15	15 – 25	25 – 35	35 – 50	35 – 50	70 – 100	85 – 120
Maks. ciśnienie robocze (otwarcie i zamknięcie)	bar	300	300	300	300	300	350	350
Przepływ oleju w układzie obrotu	l/min	3 – 5	5 – 10	5 – 10	10 – 15	10 – 15	20 – 25	20 – 25
Maks. ciśnienie robocze w układzie obrotu	bar	170	170	170	170	170	170	170



Nasze chwytaki do gruzu bardzo precyzyjnie przenoszą każdy rodzaj materiału. Zapewniają mocny chwyt i praktycznie stałą siłę zwierania szczęk.



Ostrza tnące można obracać i wymieniać.

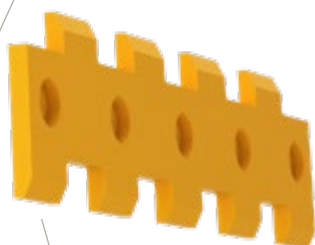

Opcjonalne płyty zębate do przemieszczania bloków i kamieni (MG 400 – 1500).



Opcjonalne boczne płyty do przetadunku drobnego materiału i resztek (MG 400 – 1500).

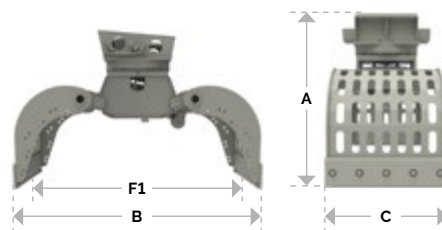

Seria MG		MG 1500	MG 1800	MG 2300	MG 2700	MG 3000	MG 5000
Klasa wagowa maszyny nośnej ¹⁾	t	16 – 24	20 – 28	25 – 38	28 – 50	35 – 50	45 – 100
Masa robocza ²⁾	kg	1700	1800	2280	2750	3250	5300
Masa maszyny	kg	1485	1619	2080	2574	3000	5000
A	mm	1500	1500	1450	1635	1800	2000
B	mm	2100	2100	2300	2270	2460	3000
C	mm	1020	1200	1200	1200	1500	1500
F1	t	6,8	6,8	8,0	9,0	9,0	13,0
Objętość ładunku	m ³	0,73	0,86	0,88	0,92	1,30	1,60
Przeptyw oleju (otwarcie/zamknięcie)	l/min	120 – 170	150 – 170	160 – 180	180 – 200	180 – 200	280 – 300
Maks. ciśnienie robocze (otwarcie i zamknięcie)	bar	350	350	350	350	350	350
Przeptyw oleju w układzie obrotu	l/min	30 – 35	30 – 35	30 – 35	30 – 35	30 – 35	50 – 60
Maks. ciśnienie robocze w układzie obrotu	bar	170	170	170	170	210	210

¹⁾ Podany ciężar odnosi się jedynie do standardowych maszyn nośnych. Ewentualne różnice muszą być przed montażem urządzenia uzgodnione z firmą Epiroc.

²⁾ Z płytą adaptacyjną średniej wielkości.

Do samego końca

Nożyce do cięcia stali znakomicie tną konstrukcje stalowe podczas wyburzania lub recyklingu stalowych belek, blach i kabli.



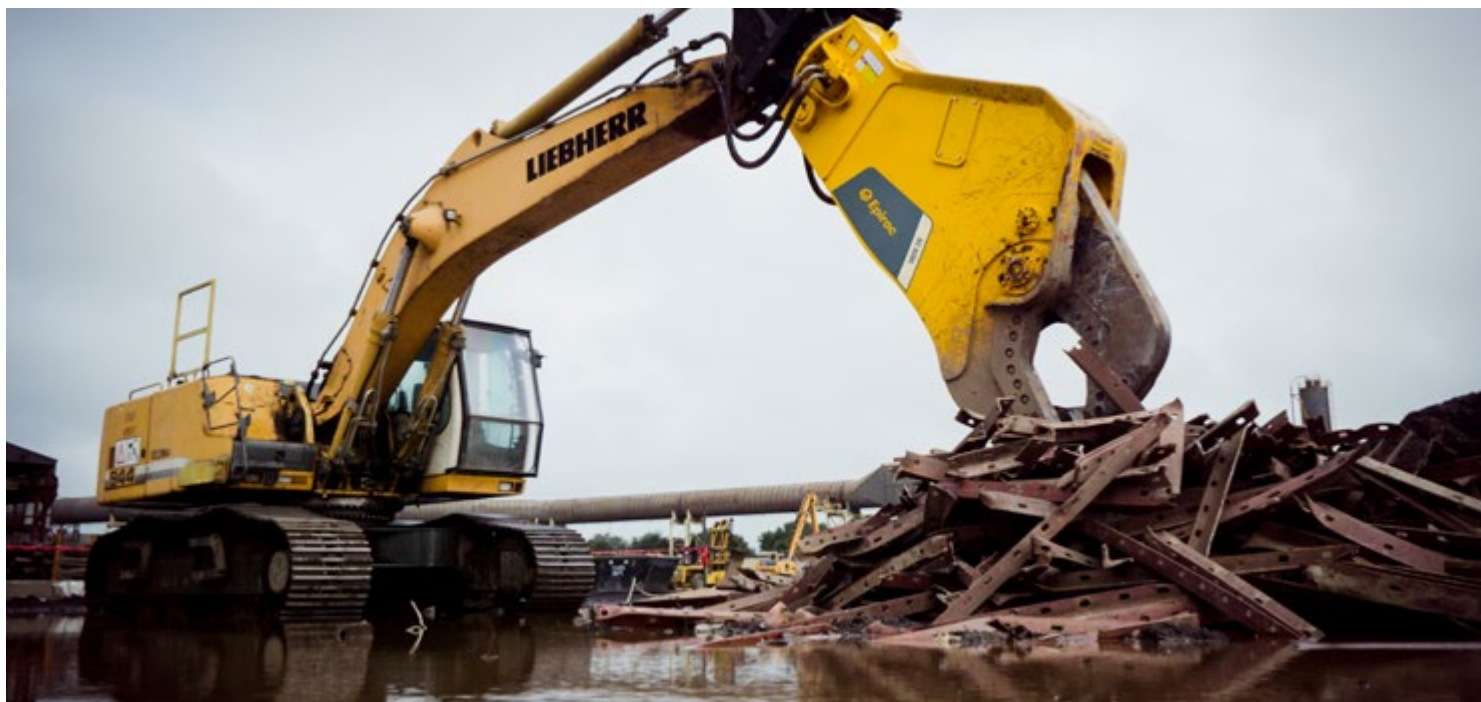

Optymalny kształt szczęk pozycjonuje materiał w miejscu, gdzie noże generują największą siłę – dzięki temu stal jest cięta bez względu na rozmiar.



Montaż na wysięgniku
2. element

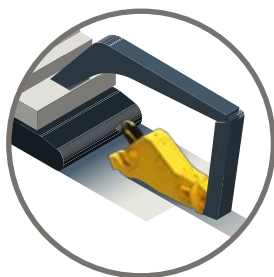

Montaż na ramieniu
3. element

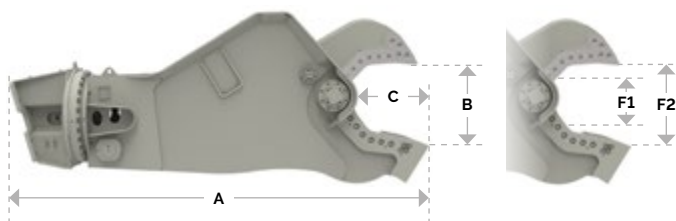

Seria SC

		SC 270	SC 600	SC 2500	SC 3600	SC 4500 ³⁾	SC 6200 ³⁾	SC 8300 ³⁾
Klasa wagowa maszyny nośnej (montaż na wysięgniku) ¹⁾	t	2 – 4	4 – 6	16 – 30	20 – 38	25 – 55	30 – 55	45 – 65
Klasa wagowa maszyny nośnej (montaż na ramieniu) ¹⁾	t	4 – 6	6 – 9	21 – 35	32 – 50	38 – 60	50 – 75	65 – 110
Wersja statyczna								
Masa robocza ²⁾	kg	-	-	2550	3830	4480	6460	8310
Masa maszyny	kg	-	-	2300	3390	4037	5780	7500
A	mm	-	-	2235	2880	3220	3555	4230
B	mm	-	-	445	607	750	782	947
C	mm	-	-	416	544	625	701	903
Wersja obrotowa								
Masa robocza ²⁾	kg	380	650	2750	4030	4880	6860	9060
Masa maszyny	kg	340	570	2500	3590	4440	6180	8250
A	mm	1350	1900	2596	3106	3568	3903	4730
B	mm	195	290	445	607	750	782	947
C	mm	200	290	416	544	625	701	903
Wersja statyczna i obrotowa								
F1	t	102	138	532	664	813	955	1338
F2	t	36	46	130	156	168	201	242
Długość cyklu (otwarcie/zamknięcie)	sek	2,0/2,8	1,8/2,4	2,9 / 3,1	2,8 / 2,2	3,6 / 2,9	5,3 / 3,5	4,9 / 3,2
Przepływy oleju (otwarcie/zamknięcie)	L/min	100	120	240	450	450	450	750
Maks. ciśnienie robocze (otwarcie i zamknięcie)	bar	250	300	350	350	350	350	350
Przepływy oleju w układzie obrotu	L/min	15	20	50	50	50	50	50
Maks. ciśnienie robocze w układzie obrotu	bar	100	100	170	170	170	170	170

¹⁾ Podany ciężar odnosi się jedynie do standardowych maszyn nośnych. Ewentualne różnice muszą być przed montażem urządzenia uzgodnione z firmą Epiroc.

²⁾ Z płyta adaptacyjną średniej wielkości.

³⁾ Wymagany przewód spustowy.

Nie trać czasu

Magnesy hydrauliczne to najlepszy i najbardziej opłacalny sposób na segregowanie cennego złomu cennych metali na rozbiórce lub złomowisku. Dzięki tym urządzeniom możesz także dbać o bezpieczeństwo pracowników, usuwając niebezpieczne odpady z podłoża.



Magnetyzację można obsługiwać hydraulicznie lub elektrycznie za pomocą zdalnego pilota radiowego.

Zintegrowany wyświetlacz stanu LED umożliwia ciągłe monitorowanie warunków roboczych.



Nieruchoma płyta magnesu do prac rozbiórkowych i placów budowy oraz ruchoma płyta magnesu z łącznikiem łańcuchowym do ładunku masowego na złomowisku.

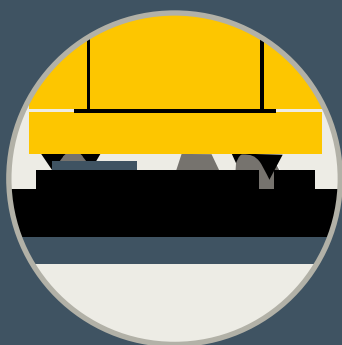

Wbudowany generator z zaawansowanym układem sterowania zapewnia sprawne podnoszenie materiału i szybką magnetyzację przy użyciu wzbudzenia impulsowego oraz zwolnienie materiału przez automatyczne rozmagnesowanie napięciem przeciwnym i pulsacją sekwencyjną.

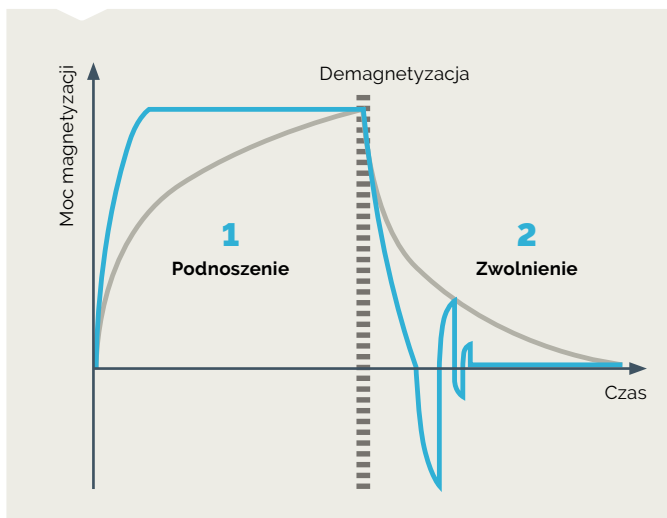

Dzięki łatwej instalacji magnesy hydrauliczne idealnie nadają się do prac rozbiórkowych oraz użytkowania na złomowiskach i zakładach recyklingu.

Seria HM

		HM 1500 ³⁾	HM 2000 ³⁾
Klasa wagowa maszyny nośnej ¹⁾	t	12 – 30	15 – 45
Masa robocza ²⁾	kg	1550	2000
Masa maszyny	kg	1360	1650
A (wersja stała/ruchoma)	mm	1025/1580	1050/1605
B	mm	280	305
C	mm	1060	1250
Moc generatora	kW	13	13
Moc magnesu	kW	6	9
Siła odrywania	t	11,5	15,0
Maks. ładunek	t	5,8	7,5
Przepływ oleju (aktywacja generatora)	L/min	90 – 250	90 – 250
Maks. ciśnienie robocze (aktywacja generatora)	bar	350	350
Przepływ oleju (aktywacja płyty magnesu)	L/min	20	20
Maks. ciśnienie robocze (aktywacja płyty magnesu)	bar	50	50

¹⁾ Podany ciężar odnosi się jedynie do standardowych maszyn nośnych. Ewentualne różnice muszą być przed montażem urządzenia uzgodnione z firmą Epiroc.

²⁾ Z płyta adaptacyjną średniej wielkości.

³⁾ Wymagany przewód spustowy.

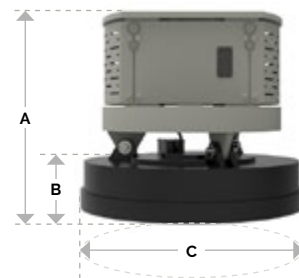

Mobilne kruszenie

Łyżki kruszące służą do kruszenia pozostałości betonowych, gruzu, struktur murowanych, kamienia naturalnego i skał na placu budowy.

Wewnętrzny układ napędowy, zasilany przez dwa potężne silniki hydrauliczne, ma węższą konstrukcję i umożliwia pracę dwukierunkową, dzięki czemu łatwo usunąć zablokowany materiał.

Szybkie dopasowanie wielkości ziaren bez specjalnych narzędzi dzięki rozwiązaniu o intuicyjnej obsłudze.

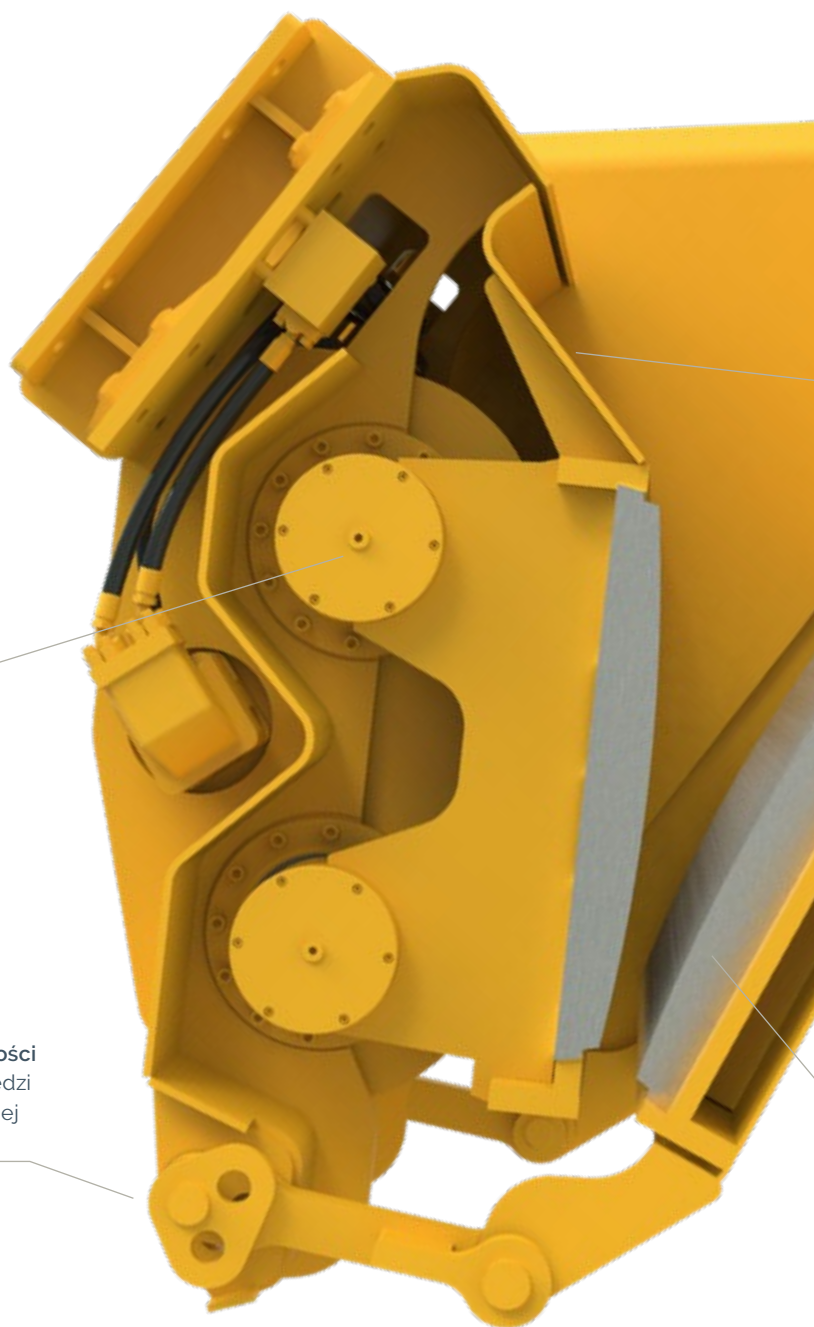

BC 2100
Wielkość ziaren 20/40/60/90 mm



BC 2500/BC 3700/BC 5300
Wielkość ziaren 20/45/70/95/125/150 mm

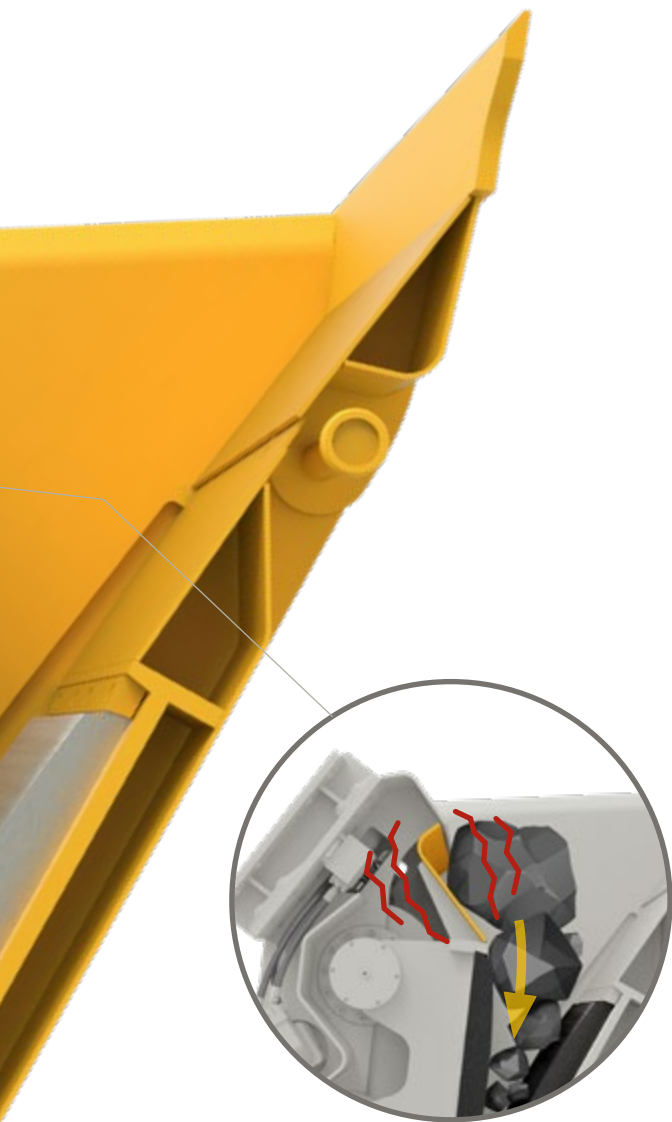

Aby zwiększyć przepustowość, **ruchoma płyta przesuwna** stale doprowadza materiał do szczęk kruszących.

Płyty szczęki kruszącej można łatwo wymienić na placu budowy.

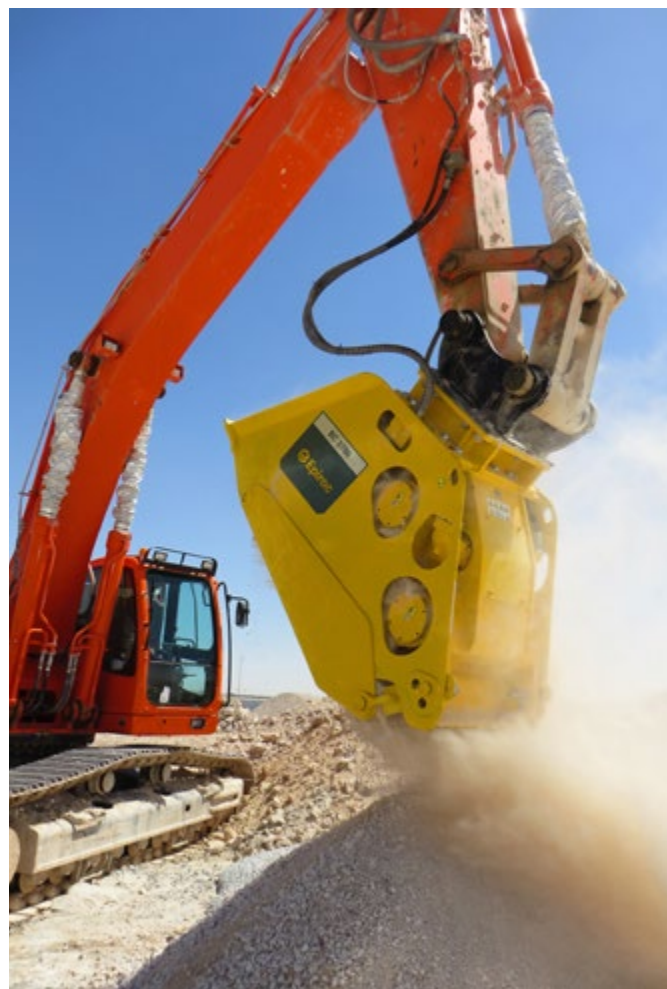

Łyżki kruszące charakteryzują się niskimi wymaganiami konserwacyjnymi i dużą wydajnością. Kruszenie na placu budowy oznacza niższe koszty transportu i składowania.

Seria BC		BC 2100 ³⁾	BC 2500 ³⁾	BC 3700 ³⁾	BC 5300 ³⁾
Klasa wagowa maszyny nośnej ¹⁾	t	18 – 28	22 – 30	28 – 38	35 – 54
Masa robocza ²⁾	kg	2250	2870	4290	6050
Masa maszyny	kg	2120	2670	4000	5700
A	mm	2046	2465	2575	2829
B	mm	1311	1500	1600	1700
C	mm	930	800	940	1280
D	mm	400	420	420	465
E	mm	730	730	900	1100
Objętość ładunku	m ³	0,5	0,8	1,0	1,2
Przeptyw oleju	l/min	140 – 160	160 – 180	180 – 200	300
Maks. ciśnienie robocze	bar	250	250	250	320

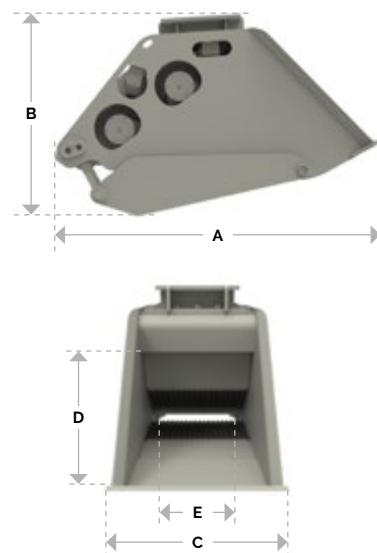

¹⁾ Podany ciężar odnosi się jedynie do standardowych maszyn nośnych. Ewentualne różnice muszą być przed montażem urządzenia uzgodnione z firmą Epiroc.

²⁾ Z płytą adaptacyjną średniej wielkości.

³⁾ Wymagany przewód spustowy.

AUTORYZOWANY PARTNER:

TECHBUD

SILNIKI • MASZyny BUDOWLANE • DROGOWE • AGREGATY

Techbud Sp. z o.o.
ul. Gorzowska 12
65-127 Zielona Góra

tel. +48 68 470 72 50
fax +48 68 470 72 51
www.techbud.eu
techbud@techbud.eu



**United in performance.
Inspired by innovation.**

Działanie nas łączy, innowacja inspiruje, a zaangażowanie stanowi siłę napędową naszego postępu. Firma Epiroc zapewnia rozwiązania i technologie gwarantujące Twój sukces dzisiaj oraz wiodącą pozycję w przyszłości.

epiroc.com

